



# POLEA ENROLLADORA

10/07/2025

Manual de instalación

# Tabla de contenidos

1. INTRODUCCIÓN .....	3
2. ACCESORIOS .....	3
3. INSTALACIÓN .....	4
3.1. PASOS PARA UNA INSTALACIÓN CORRECTA .....	4

# 1. INTRODUCCIÓN

Gracias por adquirir nuestra polea enrolladora para cubierta solar de alberca. Este producto ha sido diseñado para facilitar el enrollado y desenrollado de cubiertas solares, permitiendo una manipulación sencilla, rápida y segura, protegiendo tanto la cubierta como el entorno de la alberca.

## 2. ACCESORIOS

Núm. Ref.	Núm. de Parte	Descripción	Cantidad
1	94192009	Ensamble de tubo de aluminio	1
2	649413302	Eje giratorio	2
3	649413301	Rueda con manivela	2
4	65211011000	Tornillo ST 5.5*25	2
5	649413303	Soporte	2
6	649416603	Base fija	2
7	649416672	Conjuntos 94166	8
8	649413373000	Ensamble de correa de fijación	10
9	652140041107	Tornillo ST 5.5*38	9
10	65748021001	Rodillos de PVC	4
11	65320018000	Eje de acero inoxidable	4
12	65747017080	Cinta	5

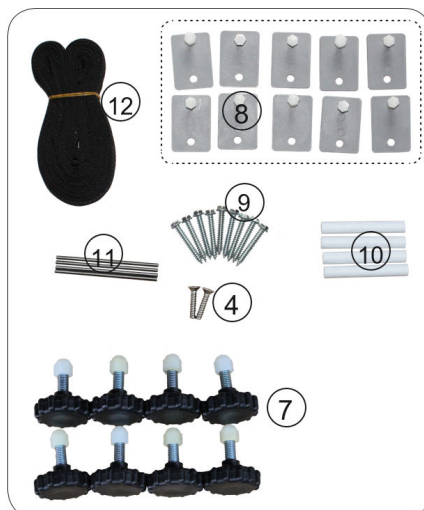
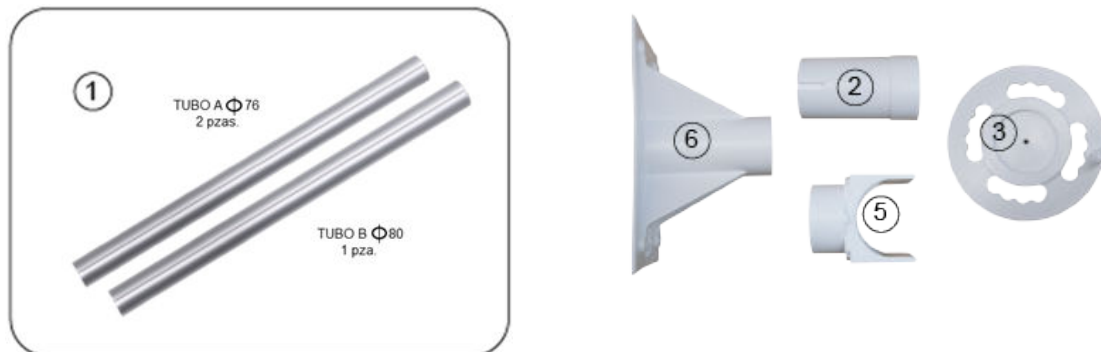

# 3. INSTALACIÓN

## 3.1. PASOS PARA UNA INSTALACIÓN CORRECTA

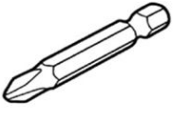
Necesario para la instalación		
		
Taladro	Broca de 3.8 mm	Punta estrella

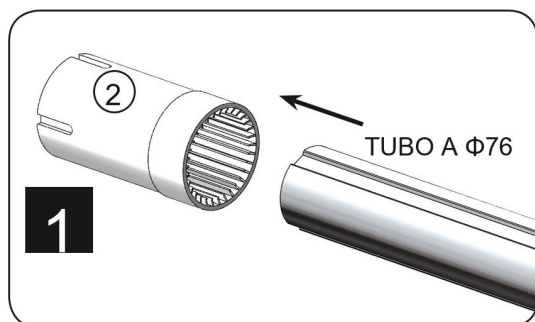

Inserte el Tubo A dentro del Tubo B, y posteriormente coloque ambos extremos del Tubo A en los ejes giratorios (Núm. Ref. 2) hasta que queden firmemente encajados.

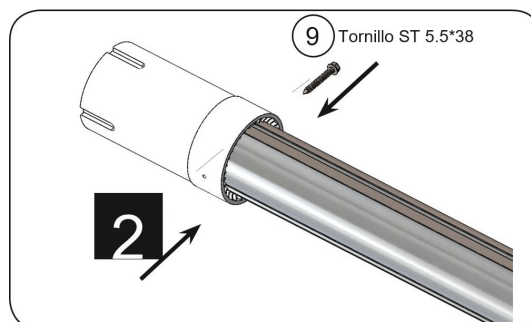

Una vez completado el paso 1, asegure firmemente los tornillos (Núm. Ref. 9) para evitar que el tubo se desplace o gire dentro del eje durante el uso.

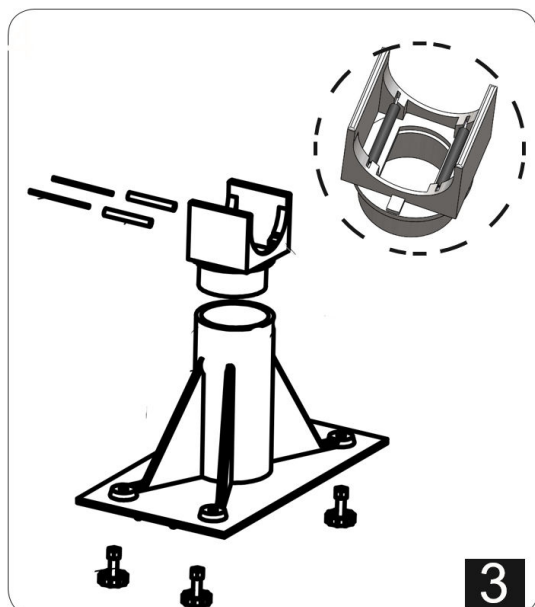

Coloca ambas bases (Núm. Ref. 6) sobre el suelo en la posición deseada y perfora los orificios correspondientes para fijarlas utilizando los conjuntos 94166 (Núm. Ref. 7). Inserte el eje de acero inoxidable (Núm. Ref. 11) dentro de los rodillos de PVC (Núm. Ref. 10) y colóquelos en el soporte (Núm. Ref. 5), conforme a lo indicado en la imagen especificada, después inserte el soporte en la base.

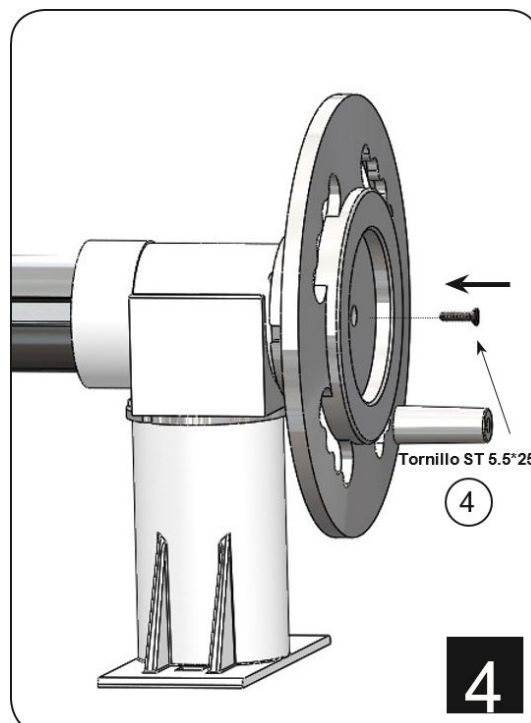

Coloca la rueda con manivela (Núm. Ref. 3) y fjala utilizando el tornillo correspondiente (Núm. Ref. 4). Repite el mismo procedimiento en el extremo opuesto.

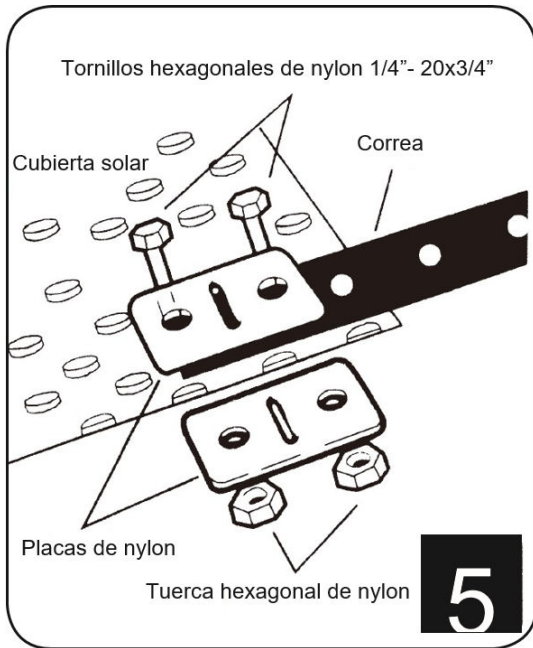

Utiliza la correa (Núm. Ref. 12) para unirla a la cubierta solar. Coloca el conjunto de correa de fijación (Núm. Ref. 8) por encima y por debajo de la correa, y asegúralos firmemente con sus respectivos tornillos y tuercas.

Cuando se instalan las correas a la cubierta solar estas deben estar en la misma distancia de las otras. La longitud de la correa debe ser ajustada en función a la forma de la alberca.

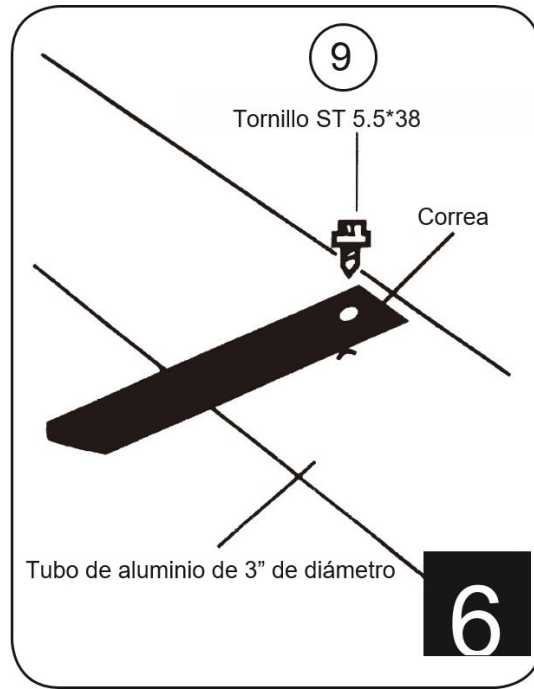

Realice una perforación en el tubo para instalar la correa, asegurándola con los tornillos (Núm. Ref. 9) de forma firme y alineada.

